



NL Gebruiksaanwijzing 6+ Junior
GB User instructions 6+ Junior
DE Gebrauchsanleitung 6+ Junior
FR Notice d'utilisation 6+ Junior
DK Brugsanvisning 6+ Junior
IT Istruzioni per l'uso 6+ Junior



www.qibbel.com
Widek B.V. • Haven 1 • 2921 AA Krimpen aan den IJssel • The Netherlands
tel: +31 (0)180 - 512555 • e-mail: info@qibbel.com

INSTALLATION INSTRUCTIONS

1M

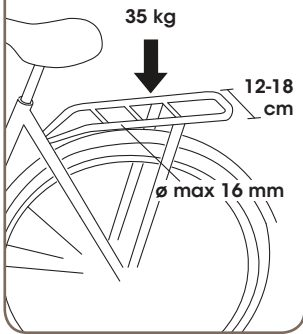

2M

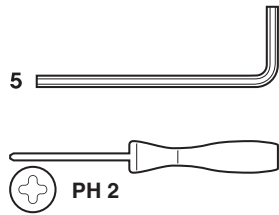

3M

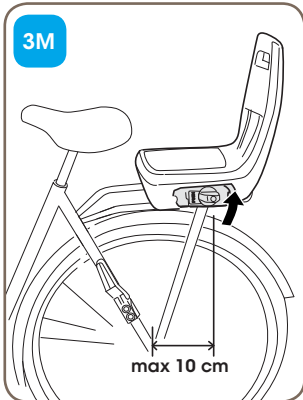

4M

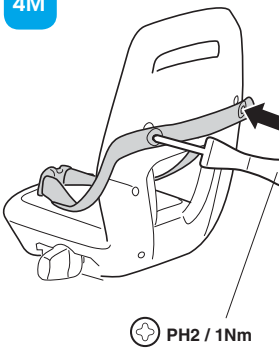

5M

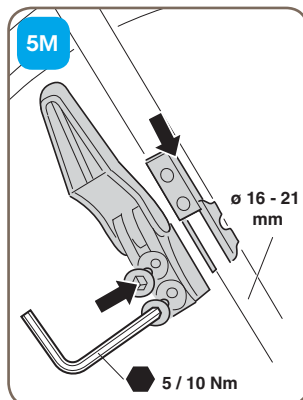

6M

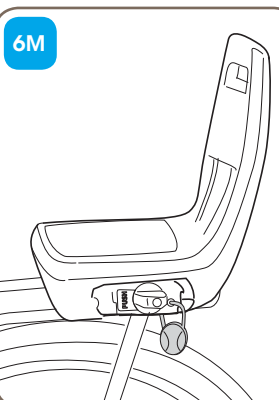



www.qibbel.com

NEDERLANDS

ENGLISH

DEUTSCH

FRANÇAIS

DANSK

ITALIANO

PRODUCTBESCHRIJVING

Dit zitje is geschikt voor kinderen vanaf 6 jaar tot ongeveer 10 jaar of 35 kg.

Afbeelding 1M | Het zitje is voor bevestiging op de bagagedrager

De breedte van de drager moet tussen de 12 en 18 cm liggen, de dikte (diameter) tussen de 8 en 16 mm en het draagvermogen moet minimaal 35 kg zijn. Gebruik het zitje alleen op fietsen die geschikt zijn om het extra gewicht te dragen.

Afbeelding 2M | Gereedschap

Het zitje kan zonder gereedschap gemonteerd worden.

Voor montage van de Qibbel voetsteunen heeft u als gereedschap nodig: standaard inbussleutel 5.

Voor een veilig 6+ Junior zitje heeft u nodig:

- zitje met geïntegreerde bevestiging
- 2 stevige inklapbare voetsteunen (ook los als accessoire verkrijgbaar)
- veiligheidsgordel

U kunt uw 6+ Junior zitje uitbreiden met de volgende accessoires:

- slot

2 jaar garantie: Wij geven twee jaar garantie op fabricage- en/of materiaalfouten. De garantie gaat in op de datum van aankoop, bewaar daarvoor uw aankoopbewijs.

MONTAGEHANDLEIDING ZITJE

Afbeelding 3M | Montagehandleiding zitje

Bevestig het zitje op de bagagedrager door de breedte van het klemmechanisme aan te passen aan de breedte van de bagagedrager. Om de breedte te vergroten draait u de verstelknop tegen de klokrichting in, waarvoor u het rode beveiligingslipje moet indrukken. Om de klem vast te zetten draait u de verstelknop in klokrichting (rechtsom) stevig vast. Let op dat de klemmen goed om de rand van de bagagedrager vastzitten. Controleer of het zwaartepunt van het zitje niet verder dan 10 cm achter de achteras van de fiets ligt.

Afbeelding 4M | Veiligheidsgordel

Bevestig de veiligheidsgordel door de twee pluggen te monteren in de uitsparingen op de achterzijde van het zitje. Draai de schroeven met een kruiskopschroevendraaier PH2 licht aan (moment 1,0 Nm).

De veiligheidsgordel bestaat uit een driepuntssluiting. Deze kunt u losmaken door de sluiting op 3 punten tegelijk in te drukken.

Afbeelding 5M | Voetsteunen

Geschikt voor ronde en ovale buis Ø 16 - 21 mm.

Draai de moeren los. Schuif het metaal vervolgens uit het blokje. Voor de montage: klem het metaal om het frame, schuif het blokje terug. Monteer de voetsteun om het blokje. Draai de moeren stevig aan (moment 10,0 NM) met inbussleutel 5.



Tip: Wilt u het zitje op meerdere fietsen gebruiken koop dan extra voetsteunen.

Afbeelding 6M | Montagehandleiding accessoires

Als diefstalbeveiliging kunt u het zitje met het leverbare slot borgen. Dit doet u door de kabel van het slot door een gat van de bevestiging te halen en om het frame te borgen.

GEBRUIK

- Controleer of het gebruik van het Qibbel zitje wettelijk is toegestaan in het land waar u het zitje wilt gebruiken.
- Het zitje is bestemd voor kinderen van ongeveer 6 tot 10 jaar, of maximaal 35 kg. Jongere kinderen neemt u veilig mee in een Qibbel voorzitje of achterzitje.
- Het totaal gewicht van de fietser, het kind en het stoeltje mag de voor de fiets toegestane maximum lading niet overschrijden. Controleer de informatie van de fabrikant van de fiets.
- Maak na de montage van het stoeltje een proefrit met uw kind. Controleer of alle onderdelen van de fiets normaal werken nadat het zitje is aangebracht. Kijk of het prettig fietst, uw kind goed zit, alle onderdelen stevig gemonteerd zijn en de hoogte van de voetsteunen juist is.
- Zet uw zadel op zodanige hoogte dat u gemakkelijk uw voeten op de grond kunt zetten bij het op- en afstappen.
- Houd tijdens het rijden in de gaten of er geen lichaamsdelen of kleding in de buurt van draaiende of bewegende delen van de fiets komen, bijvoorbeeld een voet bij de spaken of een vinger bij het mechanisme van de rem. Check dit regelmatig opnieuw als het kind ouder wordt.
- Gebruikt u een zadel met veren, zorg dan dat het kind niet met de vingers tussen de veer geklemd kan raken door een afschermkapje om de veer te plaatsen. Dit kapje is verkrijgbaar bij de speciaalzaak.
- Let erop dat het kind niet met scherpe voorwerpen in aanraking kan komen zoals bijvoorbeeld met een rafelige kabel.
- Zorg ervoor dat uw kind voldoende warm gekleed en tegen de regen beschermd is. Tijdens de fietsrit zit uw kind stil en is het daardoor gevoeliger voor kou.
- Gebruik bij voorkeur een goed passende veiligheidshelm voor extra veiligheid van uw kind.
- Als het zitje lang in de zon staat, kan dit erg warm worden. Let op voordat u uw kind in het zitje plaatst.
- Verwijder het zitje als u de fiets op een fietsendrager met de auto vervoert. Door luchturbulentie kan het zitje of de bevestiging ervan losraken en mogelijk een ongeval veroorzaken.

WAARSCHUWING

- Bevestig geen extra bagage aan het kinderzitje. Als u bagage wilt vervoeren gebruik dan een voordrager.
- Verander zelf nooit iets aan het zitje en de meegeleverde bevestiging, anders beïnvloedt u de veiligheid bij gebruik en vervalt ook de garantie.
- Houd er rekening mee dat het fietsgedrag verandert als u een kind vervoert, met name het evenwicht, het sturen en het remmen.
- Laat uw kind nooit alleen achter op het zitje als u uw fiets neerzet.
- Gebruik het zitje niet als er zichtbare beschadigingen of defecten aanwezig zijn.

ONDERHOUD

- Maak het zitje regelmatig schoon met zeepsop.
- Controleer regelmatig of alle bevestigingen etc. nog goed vastzitten.
- Na een ongeval moet het zitje altijd vervangen worden, ook als er geen zichtbare schade is. Informeer hierover bij uw leverancier.
- Als een onderdeel van het zitje defect of beschadigd is neem dan contact op met uw leverancier voor advies of reparatie.

PRODUCT DESCRIPTION

This seat is suitable for children aged 6 years and above up to around 10 years or 35 kg.

Figure 1M | The seat is designed to attach to the luggage rack

The width of the rack should be between 12 and 18 cm, the diameter of the frame between 8 and 16 mm and the load-bearing capacity should be at least 35 kg. Only use the seat on bicycles that are suitable for carrying additional weight.

Figure 2M | Tools

The seat can be fitted without using tools.

The following tool is required to assemble the Qibbel foot supports: standard Allen key 5

To safely secure the Junior 6+ seat, you will need:

- A seat with an integrated attachment
- 2 sturdy collapsible foot supports (also available separately as an accessory)
- Seat belt

You can add to your Junior 6+ seat with the following accessories:

- Lock

2-year warranty: We provide a two-year warranty on manufacturing and/or material errors. The warranty enters into effect on the date of purchase, so please retain your proof of purchase.

SEAT INSTALLATION INSTRUCTIONS

Figure 3M | Seat installation instructions

Attach the seat to the luggage rack by adjusting the width of the clamping mechanism to the luggage rack. To increase the width, turn the adjustment knob anti-clockwise, whilst pressing the red safety tab. To secure the clamp, firmly tighten the adjustment knob clockwise (to the right). Ensure that the clamps are properly secured to the edge of the luggage rack. Check that the seat's centre of gravity is no further than 10 cm behind the bicycle's rear axle.

Figure 4M | Seat belt

Secure the seat belt by inserting the two plugs in the holes on the back of the seat. Tighten the screws using a PH2 cross slot screwdriver (torque 1.0 Nm). The seat belt consists of a three-point fastening system, which can be undone by pressing 3 points of the fastening system at the same time.

Figure 5M | Foot supports

Suitable for round and oval tubes \varnothing 16-21 mm.

Unscrew the nuts then slide the metal out of the block. To install, clamp the metal onto the frame, slide the block back. Fit the foot support to the block. Firmly tighten the nuts (torque 10,0 Nm) using Allen key 5.



Tip: Buy additional foot supports if you wish to use the seat on several bicycles.

Figure 6M | Accessory installation instructions

You can secure the seat using the lock provided to protect it from being stolen, by pulling the lock cable through a hole in the attachment to secure the frame.

USE

- Check whether use of the Qibbel seat is legally permitted in the country in which you wish to use the seat.
- The seat is designed for children aged around 6 to 10 years, or a maximum of 35 kg. It is safe to take young children with you in a Qibbel front seat or rear seat.
- The total weight of the cyclist, the child and the seat must not exceed the maximum permitted load for the bicycle. Check the information provided by the bicycle's manufacturer.
- After installing the seat, take a test ride with your child. Check to see whether all parts of the bicycle are working normally once the seat has been installed. Look to see whether it pedals well, you child is sitting properly, all parts have been fitted securely and the height of the foot supports is correct.
- Set your saddle at such a height that it is easy for you to place your feet on the ground when getting on and getting off the bicycle.
- When cycling, check to see that no body parts or clothing end up near the rotating or moving parts, such as a foot in the spokes or a finger in the braking mechanism. Check this again regularly as the child gets older.
- If you use a sprung saddle, ensure that the child cannot get his or her fingers stuck between the springs by putting a protective cap around the springs. This cap is available from specialist stores.
- Ensure that the child cannot come into contact with sharp objects, such as a frayed cable.
- Ensure that your child wears sufficiently warm clothing and is protected from the rain. Your child will be sitting still on bicycle rides, so he or she will be more susceptible to the cold.
- Your child should preferably wear a well-fitting bicycle helmet for additional safety.
- If the seat stands in the sun for a long time, it can get very hot, so take care before putting your child in the seat.
- Remove the seat if you transport the bicycle by car on a bicycle rack. Air turbulence may cause the seat or the attachment to become loose and may cause an accident.

WARNING

- Do not attach any additional luggage to the child seat. If you wish to transport luggage, please use a front luggage carrier.
- Never alter anything on the seat or the attachment provided yourself, as you may affect safety when in use and the warranty will no longer apply.
- Please bear in mind that the bicycle will perform differently when carrying a child, especially its balance, steering and braking.
- Never leave your child alone in the seat on the back when you put down your bicycle.
- Do not use the seat if it has visible damage or faults.

MAINTENANCE

- Clean the seat regularly using soapy water.
- Check regularly to see whether all attachments etc. are still firmly secured.
- The seat must always be replaced following an accident, even if there is no visible damage. Please inform your supplier if this happens.
- If part of the seat is faulty or damaged, please contact your supplier for advice or a repair.

PRODUKTBESCHREIBUNG

Dieser Sitz ist für Kinder zwischen 6 und etwa 10 Jahren bzw. bis 35 kg geeignet.

Abbildung 1M | Der Sitz wurde für die Befestigung auf dem Gepäckträger entworfen.

Die Breite des Gepäckträgers muss zwischen 12 und 18 cm liegen und der Durchmesser des Rahmens zwischen 8 und 16 mm; die Tragfähigkeit muss mindestens 35 kg betragen. Verwenden Sie den Kindersitz nur auf Fahrrädern, die dazu geeignet sind, das zusätzliche Gewicht zu tragen.

Abbildung 2M | Werkzeug

Der Kindersitz kann ohne Werkzeug montiert werden.

Für die Montage der Qibbel-Fußstützen benötigen Sie das folgende Werkzeug:

einen standardmäßigen Inbusschlüssel 5.

Für einen sicheren Junior 6+ Sitz benötigen Sie die Folgendes:

- Sitz mit integrierter Befestigung
- 2 stabile, einklappbare Fußstützen (auch separat als Zubehör erhältlich)
- Sicherheitsgurt

Sie können den Junior 6+ Sitz mit dem folgenden Zubehör erweitern:

- Schloss

2 Jahre Garantie: Wir gewähren eine Garantie von zwei Jahren auf Herstellungs- und/oder Materialfehler. Die Garantie beginnt am Kaufdatum; bewahren Sie Ihren Kaufbeleg daher gut auf.

MONTAGEANLEITUNG FÜR DEN KINDERSITZ

Abbildung 3M | Montageanleitung für den Kindersitz

Befestigen Sie den Sitz auf dem Gepäckträger, indem Sie die Breite des Klemmmechanismus an den Gepäckträger anpassen. Um die Breite zu vergrößern, drehen Sie den Verstellknopf entgegen dem Uhrzeigersinn; dazu müssen Sie die rote Sicherungslasche nach innen drücken. Zum Festschrauben der Klemme drehen Sie den Verstellknopf im Uhrzeigersinn (rechtsherum) gut an. Achten Sie darauf, dass die Klemmen sicher um den Rand des Gepäckträgers herum befestigt sind. Überprüfen Sie, dass sich der Schwerpunkt des Kindersitzes maximal 10 cm hinter der Hinterachse des Fahrrads befindet.

Abbildung 4M | Sicherheitsgurt

Befestigen Sie die Sicherheitsgurt; stecken Sie dazu die zwei Stifte in die Aussparungen auf der Rückseite des Kindersitzes. Drehen Sie die Schrauben mit einem Kreuzkopfschraubendreher PH2 leicht an (Anzugsmoment 1,0 Nm).

Der Sicherheitsgurt ist mit einem Dreipunktverschluss ausgeführt. Um diesen Verschluss zu öffnen, müssen Sie drei Punkte gleichzeitig drücken.

Abbildung 5M | Fusstützen

Für runde und ovale Rohre (\varnothing 16 – 21 mm) geeignet.

Lösen Sie die Muttern. Schieben Sie dann das Metallteil aus dem kleinen Block. Für die Montage: Klemmen Sie das Metallteil um den Rahmen und schieben Sie den Block wieder zurück. Montieren Sie die Fußstütze um den Block herum. Ziehen Sie die Muttern mit dem Inbusschlüssel 5 fest (Anzugsmoment 10,0 Nm) an.



Tipp: Wenn Sie den Sitz auf mehreren Rädern verwenden möchten, sollten Sie zusätzliche Fußstützen kaufen.

Abbildung 6M | Montageanleitung für das Zubehör

Zum Schutz gegen Diebstahl können Sie den Sitz mit dem erhältlichen Schloss sichern. Stecken Sie dazu das Kabel des Schlosses durch eine Öffnung der Befestigung und bringen Sie das Kabel um den Rahmen herum an.

GEBRAUCH

- Kontrollieren Sie, ob der Gebrauch des Qibbel-Sitzes in dem Land, in dem Sie diesen Sitz verwenden möchten, gesetzlich erlaubt ist.
- Der Sitz ist für Kinder im Alter zwischen etwa 6 und 10 Jahren oder bis maximal 35 kg geeignet. Jüngere Kinder können Sie sicher in einem anderen Qibbel-Kindersitz zur Montage vorne oder hinten auf dem Rad mitnehmen.
- Das Gesamtgewicht von Radfahrer, Kind und Sitz darf die für das Fahrrad zulässige maximale Beladung nicht überschreiten. Kontrollieren Sie dies anhand der Informationen des Fahrradherstellers.
- Machen Sie nach der Montage des Kindersitzes eine Probefahrt mit Ihrem Kind. Kontrollieren Sie, dass alle Komponenten des Fahrrads normal funktionieren, nachdem Sie den Sitz angebracht haben. Achten Sie darauf, dass Sie unbehindert Rad fahren können, dass Ihr Kind gut und sicher sitzt, dass alle Komponenten fest und stabil montiert sind und dass die Höhe der Fußstützen richtig eingestellt ist.
- Stellen Sie den Sattel auf eine solche Höhe ein, dass Sie Ihre Füße beim Auf- und Absteigen bequem auf den Boden stellen können.
- Passen Sie während des Radelns auf, dass Ihr Kind nicht mit seinen Körperteilen oder Kleidungsstücken in die Nähe von drehenden oder bewegenden Teilen des Fahrrads kommen kann, zum Beispiel mit einem Fuß in die Nähe der Speichen oder mit seinen Fingern in die Nähe des Bremsmechanismus. Kontrollieren Sie die regelmäßig erneut, wenn das Kind älter wird.
- Wenn Sie einen Sattel mit Federn verwenden, müssen Sie dafür sorgen, dass das Kind nicht mit den Fingern zwischen die Federn geraten kann; bringen Sie dazu eine Schutzkappe rund um die Federn an. Diese Kappe ist bei Ihrem Fachhändler erhältlich.
- Achten Sie darauf, dass das Kind nicht mit scharfen Gegenständen in Kontakt kommen kann, z. B. mit einem ausgefranzten Kabel.
- Sorgen Sie dafür, dass Ihr Kind warm genug angezogen und vor Regen geschützt ist. Während des Radfahrens sitzt das Kind still, ihm wird daher schneller kalt.
- Setzen Sie dem Kind vorzugsweise einen gut passenden Fahrradhelm auf, um seine Sicherheit noch weiter zu erhöhen.
- Wenn der Sitz lange in der Sonne steht, kann er sehr warm werden. Kontrollieren Sie dies, bevor Sie Ihr Kind in den Sitz setzen.
- Nehmen Sie den Sitz ab, wenn Sie das Rad auf einem Fahrradträger mit dem Auto transportieren. Durch Luftturbulenzen kann sich der Sitz oder die Befestigung des Sitzes lösen und möglicherweise einen Unfall verursachen.

WARNUNG

- Befestigen Sie kein zusätzliches Gepäck am Kindersitz. Wenn Sie Gepäck transportieren möchten, sollten Sie einen am Lenker befestigten Gepäckträger verwenden.
- Nehmen Sie selbst niemals Änderungen am Sitz und an der im Lieferumfang enthaltenen Befestigung vor, andernfalls beeinflussen Sie die Sicherheit beim Gebrauch. Außerdem erlischt dann die Garantie.
- Berücksichtigen Sie, dass sich das Radfahrerverhalten ändert, wenn Sie ein Kind transportieren; dies gilt insbesondere für Gleichgewicht, Lenken und Bremsen.
- Lassen Sie Ihr Kind niemals alleine auf dem Kindersitz zurück, wenn Sie das Fahrrad abstellen.
- Verwenden Sie den Sitz nicht, wenn sichtbare Beschädigungen oder Defekte vorhanden sind.

PFLEGE

- Reinigen Sie den Kindersitz regelmäßig mit einer Seifenlauge.
- Kontrollieren Sie regelmäßig, ob alle Befestigungen usw. noch richtig fest sind.
- Nach einem Unfall muss der Sitz immer ausgetauscht werden, auch wenn kein sichtbarer Schaden vorhanden ist. Informieren Sie sich darüber bei Ihrem Händler.
- Wenn eine Komponente des Sitzes defekt oder beschädigt ist, wenden Sie sich für eine Beratung oder Reparatur bitte an Ihren Händler.

DESCRIPTION DU PRODUIT

Ce siège convient pour des enfants à partir de 6 ans et jusqu'à environ 10 ans ou 35 kg.

Illustration 1M | Il doit être fixé sur le porte-bagages.

La largeur du support doit se situer entre 12 et 18 cm, le diamètre de la structure entre 8 et 16 mm et la portance doit être d'au moins 35 kg. N'utilisez le siège que sur des vélos qui conviennent pour supporter le poids supplémentaire.

Illustration 2M | Outils

Ce siège peut être monté sans outil.

Pour le montage du support pour les pieds Qibbel, vous avez besoin de l'outil suivant :

clé hexagonale standard 5.

Pour un siège Junior 6+ sûr, vous avez besoin de :

- un siège avec fixation intégrée
- 2 supports pour les pieds rabattables (également disponibles comme accessoires séparés)
- une ceinture de sécurité

Vous pouvez étendre votre siège Junior 6+ avec les accessoires suivants :

- verrou

2 ans de garantie : Nous offrons deux ans de garantie sur les défauts de fabrication et/ou de matériau. Cette garantie prend cours à compter de la date d'achat, conservez dès lors votre preuve d'achat.

MANUEL DE MONTAGE DU SIÈGE

Illustration 3M | Manuel de montage du siège

Fixez le siège sur le porte-bagages en adaptant la largeur du mécanisme de blocage au porte-bagages. Pour augmenter la largeur, vous devez tourner le bouton de réglage dans le sens inverse des aiguilles d'une montre, et pour ce faire, vous devez enfoncer la languette de sécurité rouge. Pour bloquer la pince, vous devez tourner fermement le bouton de réglage dans le sens des aiguilles d'une montre (vers la droite). Veillez à ce que les pinces soient bien fixées sur le bord du porte-bagages. Contrôlez si le centre de gravité du siège ne se trouve pas à plus de 10 cm derrière l'axe arrière du vélo.

Illustration 4M | Ceinture de sécurité

Fixez les ceinture de sécurité en montant les deux chevilles dans les entailles à l'arrière du siège. Serrez les vis à l'aide d'un tournevis à tête en croix PH2 (moment 1,0 Nm).

La ceinture de sécurité se compose d'une fermeture à trois points. Vous pouvez la détacher en appuyant simultanément sur 3 points de la fermeture.

Illustration 5M | Supports pour les pieds

Convient pour un tube ovale et rond de Ø 16 - 21 mm.

Dévissez les écrous. Glissez ensuite le métal hors du petit bloc. Pour le montage : serrez le métal autour de la structure, remettez le petit bloc en place. Montez le support du pied autour du petit bloc. Serrez fermement les écrous (moment 10,0 NM) à l'aide d'une clé hexagonale 5.



Astuce : Si vous voulez utiliser le siège sur plusieurs vélos, achetez des supports pour les pieds supplémentaires.

Illustration 6M | Manuel de montage des accessoires

Pour vous protéger contre les vols, vous pouvez équiper le siège du verrou disponible. Pour ce faire, vous devez passer le câble du verrou dans un trou de la fixation et le bloquer autour de la structure.

UTILISATION

- Contrôlez si l'utilisation du siège Qibbel est légalement autorisée dans le pays où vous allez utiliser le siège.
- Ce siège est destiné à des enfants âgés d'environ 6 à 10 ans, ou pesant maximum 35 kg. Vous emmenez les plus jeunes enfants en toute sécurité dans un siège avant ou un siège arrière Qibbel.
- Le poids total du cycliste, de l'enfant et du siège ne doit pas dépasser le chargement maximum autorisé pour le vélo. Contrôlez les informations du fabricant du vélo.
- Après le montage du siège, faites un tour d'essai avec votre enfant. Contrôlez si tous les éléments du vélo fonctionnent normalement après que le siège ait été mis en place. Regardez s'il roule bien, si votre enfant est bien assis, si toutes les pièces sont solidement montées et si la hauteur des supports pour les pieds est correcte.
- Placez votre selle à la hauteur vous permettant de poser facilement vos pieds sur le sol en montant ou descendant de vélo.
- Lorsque vous roulez, surveillez qu'aucune partie du corps ni aucun vêtement ne s'approchent des parties tournantes ou en mouvement du vélo, par exemple, un pied près des rayons ou un doigt près du mécanisme de frein. Contrôlez à nouveau régulièrement ce point alors que votre enfant grandit.
- Si vous utilisez une selle avec des ressorts, veillez à ce que l'enfant ne se coince pas les doigts dans le ressort en installant un capuchon de protection autour du ressort. Ce capuchon est disponible dans les magasins spécialisés.
- Veillez à ce que l'enfant ne puisse pas entrer en contact avec des objets pointus, par exemple avec un câble effiloché.
- Veillez à ce que votre enfant soit vêtu assez chaudement et protégé contre la pluie. Pendant le tour en vélo, votre enfant est immobile et donc plus sensible aux refroidissements.
- Utilisez de préférence un casque de sécurité bien adapté pour une meilleure sécurité de votre enfant.
- Lorsque le siège reste longtemps au soleil, il se peut qu'il devienne très chaud. Faites attention avant de placer votre enfant dans le siège.
- Retirez le siège lorsque vous transportez le vélo en voiture sur un porte-vélos. En raison des turbulences de l'air, le siège ou la fixation de celui-ci peuvent se détacher et provoquer éventuellement un accident.

MISE EN GARDE

- Ne fixez aucun bagage supplémentaire au siège pour enfant. Si vous voulez transporter des bagages, utilisez alors un porte-bagages fixé au guidon.
- Ne modifiez jamais rien personnellement au siège et à la fixation également fournie, autrement, vous influencez la sécurité lors de l'utilisation et la garantie tombe.
- Tenez compte du fait que le comportement du vélo change lorsque vous transportez un enfant, notamment l'équilibre, la conduite et le freinage.
- Ne laissez jamais votre enfant seul derrière sur le siège lorsque vous déposez votre vélo.
- N'utilisez pas le siège s'il présente des endommagements ou des défauts visibles.

ENTRETIEN

- Nettoyez régulièrement le siège avec une eau savonneuse.
- Contrôlez régulièrement si toutes les fixations, etc. sont encore bien serrées.
- Après un accident, le siège doit toujours être remplacé, même s'il ne présente aucun dommage visible. Informez-vous à ce sujet auprès de votre fournisseur.
- Si une pièce du siège est défectueuse ou endommagée, veuillez contacter votre fournisseur pour un conseil ou une réparation.

Denne barnestol er beregnet til børn fra 6 år og op til ca. 10 år eller 35 kg.

Illustration 1M | Stolen er beregnet til montering på bagagebæreren.

Bagagebærerens bredde skal være mellem 12 og 18 cm, diameteren af rørene i bagagebæreren mellem 8 og 16 mm, og kapaciteten skal være mindst 35 kg. Brug kun stolen på cykler, som kan bære den ekstra vægt.

Illustration 2M | Værktøj

Stolen kan monteres uden brug af værktøj.

Til montage af Qibbel fodstøtterne skal der bruges følgende værktøj: standard unbrakonøgle 5.

For en sikker Junior 6+ barnestol kræves der:

- stol med integreret fastgøring
- 2 solide fodstøtter, der kan klappes op (kan også fås særskilt som ekstraudstyr)
- sikkerhedssele

Som ekstra til Junior 6+ barnestolen kan der fås:

- lås

2 års garanti: Vi giver to års garanti på fabrikations- og/eller materialefejl. Garantien gælder fra købsdatoen, så gem kvitteringen et sikkert sted.

MONTAGEVEJLEDNING TIL STOL

Illustration 3M | Montagevejledning til stol

Stolen monteres på bagagebæreren ved at tilpasse bredden af klemmekanismen til bredden af bagagebæreren. Drej indstillingsknappen mod uret for at øge bredden. Her skal den røde sikringspal trykkes ind. For at sætte klemmen fast skal indstillingsknappen drejes med uret (højre om) og strammes godt til. Sørg for, at klemmerne sidder godt fast omkring kanten af bagagebæreren. Kontroller, at stolens tyngdepunkt ikke er mere end 10 cm bag cyklens bagaksel.

Illustration 4M | Sikkerhedssele

Sikkerhedssele fastgøres ved at sætte de to paler i udsparingerne på bagsiden af stolen. Stram skruerne lidt til med en stjerneskruetrækker PH2 (moment 1,0 Nm).

Sikkerhedssele har en trepunktslukning. Den kan lukkes op ved at trykke på lukningen 3 steder samtidig.

Illustration 5M | Fodstøtter

Beregnet til både runde og ovale rør Ø 16 - 21mm.

Løsn møtrikkerne. Tryk derefter metallet ud af blokken. Montage: klem metal omkring stellet, tryk blokken tilbage. Monter fodstøtterne omkring blokken. Stram møtrikkerne godt til (moment 10,0 Nm) med unbrakonøgle 5.



Tip: Hvis stolen skal bruges på forskellige cykler, kan man købe ekstra fodstøtter.

Illustration 6M | Montagevejledning tilbehør

Med låsen kan stolen sikres mod tyveri. Det gøres ved at trække låsens kabel gennem et hul i fastgøringen og omkring rørene i bagagebæreren.

BRUG

- Kontroller, at det er lovligt at bruge Qibbel stolen i landet, hvor den skal bruges.
- Stolen er beregnet til børn fra cirka 6 til 10 år, eller som vejer højst 35 kg. Yngre børn kan man sætte i en Qibbel forstol eller bagstol.
- Den samlede vægt af cyklisten, barnet og stolen må ikke overstige cyklens maksimalt tilladte kapacitet. Tjek cykelfabrikantens information.
- Når stolen er blevet monteret, skal man tage en lille prøvetur med barnet i stolen. Når stolen er monteret, skal man kontrollere, at alle cyklens dele fungerer, som de skal. Kontroller, om cyklen er nem at køre på, at barnet sidder godt, at alle dele er korrekt monteret, og at fodstøtterne er indstillet i den rigtige højde.
- Sadlen skal indstilles i sådan en højde, at du nemt kan sætte fødderne på jorden, når du stiger på og af.
- Mens der cycles, skal man sørge for, at der ikke kommer legemsdele eller tøj i nærheden af cyklens roterende eller bevægelige dele, for eksempel en fod i egerne eller en finger i bremsemechanismen. Tjek det jævnligt igen, når barnet er blevet lidt ældre.
- Hvis der er fjedre i sadlen, skal man sørge for, at barnet ikke kan få fingrene i klemme. Sæt en afskærmning omkring fjedrene. En sådan afskærmning kan fås i en cykelforretning.
- Sørg for, at barnet ikke kan komme til at røre ved skarpe genstande, for eksempel et flosset kabel.
- Sørg for, at barnet er tilstrækkeligt varmt klædt på og er beskyttet mod regn. På cykelturen sidder barnet stille og kan derfor nemmere komme til at fryse.
- Af hensyn til sikkerheden bør barnet have en passende cykelhjelm på.
- Står stolen længe i solen, kan den blive meget varm. Kontroller det, før barnet sættes i stolen.
- Stolen skal tages af, hvis cyklen skal transporteres på en cykelholder på bilen. Fartvinden kan få stolen eller fastgøringsmekanismen til gå løs og eventuelt forårsage en ulykke.

ADVARSEL

- Fastgør ikke ekstra bagage til barnestolen. Hvis der skal transporteres bagage, skal man bruge en bagagebærer, der er fastgjort til styret.
- Man må ikke selv ændre på cykelstolen og den medfølgende fastgøring, fordi det kan påvirke sikkerheden. Desuden dækker garantien i så tilfælde ikke.
- Tag hensyn til, at cyklen er lidt anderledes at cykle på, når der er et barn med. Det påvirker især ligevægten og måden, den styrer og bremser på.
- Efterlad ikke barnet alene i stolen, hvis du parkerer cyklen.
- Brug ikke stolen, hvis den er synligt beskadiget eller defekt.

VEDLIGEHOLDELSE

- Rengør jævnligt stolen med sæbevand.
- Kontroller jævnligt, at alle fastgøringer osv. er strammet godt til.
- Efter et uheld skal stolen udskiftes, også selvom den ikke er synligt beskadiget. Forhør nærmere hos forhandleren.
- Hvis en af stolens dele er defekt eller beskadiget, skal man henvende sig til forhandleren for råd eller reparation.

DESCRIZIONE PRODOTTO

Questo seggiolino è adatto a bambini dai 6 ai 10 anni circa o fino a un peso massimo di 35 kg.

Figura 1M | Il seggiolino va fissato sul portapacchi.

Il diametro del telaio deve essere di un minimo di 8 fino a un massimo di 16 mm, il portapacchi dev'essere largo dai 12 ai 18 cm e deve poter reggere almeno 35 kg. Utilizzare il seggiolino solo su biciclette concepite per poter reggere pesi aggiuntivi.

Figura 2M | Attrezzi

Non sono necessari attrezzi per montare il seggiolino.

Per montare il poggiapiedi Qibbel serve una chiave a brugola standard da 5.

Per usare Junior 6+ in tutta sicurezza servono:

- un seggiolino con struttura di fissaggio integrata
- 2 robusti poggiapiedi pieghevoli (disponibili anche separatamente come accessori)
- una cintura di sicurezza

Sono disponibili anche i seguenti accessori, compatibili con il seggiolino Junior 6+:

- lucchetto

2 anni di garanzia: Il prodotto ha due anni di garanzia per eventuali difetti di fabbricazione e/o materiale. Per la garanzia fa fede la data di acquisto. Conservare a questo scopo lo scontrino.

ISTRUZIONI DI MONTAGGIO SEGGIOLINO

Figura 3M | Istruzioni di montaggio seggiolino

Fissare il seggiolino al portapacchi adeguando la larghezza del meccanismo di bloccaggio alla larghezza del portapacchi stesso. Per aumentare la larghezza, girare la manopola di regolazione in senso antiorario, premendo sulla levetta di sicurezza rossa. Per fissare le morse di bloccaggio, girare la manopola di regolazione in senso orario (verso destra), stringendo bene. Assicurarsi che le morse siano ben fissate al bordo del portapacchi. Controllare che il baricentro del seggiolino non si trovi più di 10 cm oltre l'asse posteriore della bicicletta.

Figura 4M | Cintura di sicurezza

Fissare la cintura di sicurezza incastrando i tasselli negli appositi incavi nella parte posteriore del seggiolino. Avvitare leggermente con cacciavite a croce PH2 (momento torcente 1,0 Nm).

La cintura di sicurezza funziona con un meccanismo di chiusura da tre elementi. Si può slacciarla premendo contemporaneamente su tutti e tre i punti.

Figura 5M | Poggiapiedi

Adatto per telaio rotondo o ovale da 16-21 mm di diametro.

Allentare i dadi. Estrarre la parte metallica dal blocco. Per il montaggio: fissare la parte metallica al telaio, riposizionare il blocco. Montare il poggiapiedi al blocco di fissaggio. Avvitare saldamente i dadi (momento torcente 10,0 Nm) con una chiave a tubo da 5.



Suggerimento: Nel caso in cui si voglia usare il seggiolino su diverse biciclette, è consigliabile acquistare un poggiapiedi supplementare.

Figura 6M | Istruzioni di montaggio accessori

Come protezione antifurto si può montare al seggiolino un apposito lucchetto. Per bloccare il lucchetto, far passare il cavo in un buco della struttura di ancoraggio del seggiolino e fissare attorno al telaio.

UTILIZZO

- Verificare che l'utilizzo del seggiolino Qibbel sia permesso dalla legge del paese in cui si vuole farne uso.
- Il seggiolino è progettato per bambini dai 6 ai 10 anni circa o fino a un peso massimo di 35 kg. Per bambini più piccoli di 6 anni, utilizzare un apposito seggiolino Qibbel anteriore o posteriore.
- Il peso totale di chi pedala, del bambino e del seggiolino non può superare la portata massima consentita per la bicicletta. Controllare a questo proposito le informazioni fornite dal fabbricante della bicicletta.
- Dopo aver montato il seggiolino, fare un giro di prova con bambino a bordo. Controllare che ogni componente della bicicletta funzioni a dovere dopo il montaggio del seggiolino. Verificare che si possa pedalare in tutta tranquillità e in modo confortevole, che il bambino sia seduto comodo, che tutte le parti siano montate saldamente e che l'altezza del poggiatesta sia adeguata.
- Fissare la sella a un'altezza tale per cui sia possibile poggiare bene i piedi per terra al momento della partenza e dell'arresto della bicicletta.
- Mentre si pedala, controllare che non ci siano parti del corpo o indumenti che si avvicinino troppo alle parti in movimento della bicicletta, per esempio un piede vicino ai raggi o un dito vicino al meccanismo del freno. Verificare questi aspetti della sicurezza regolarmente, a mano a mano che il bambino cresce.
- Se si utilizza una sella a molle, evitare che le dita del bambino rimangano incastrate nelle molle ricoprendole con un'apposita capsula di protezione, disponibile presso i negozi specializzati.
- Fare attenzione che il bambino non possa entrare in contatto con oggetti o componenti contundenti, come per esempio un cavo sfilacciato.
- Vestire adeguatamente il bambino per evitare che prenda freddo e che sia sufficientemente protetto dalla pioggia. Mentre si pedala, il bambino è seduto fermo e per questo più vulnerabile a eventuali colpi di freddo.
- Si consiglia di utilizzare un casco di sicurezza per garantire una protezione completa del bambino.
- Se il seggiolino rimane esposto a lungo ai raggi del sole, può diventare molto caldo. Verificare eventualmente che il seggiolino non scotti quando vi si fa sedere il bambino.
- Rimuovere il seggiolino dalla bicicletta in caso di trasporto in auto con apposito portabiciclette. In caso di raffiche di vento, il seggiolino o il meccanismo di fissaggio possono allentarsi e arrivare a provocare un incidente.

ATTENZIONE

- Non fissare ulteriori carichi e bagagli al seggiolino. Se si vuole trasportare dei carichi ulteriori, utilizzare un portabagagli da fissarsi al manubrio.
- Non modificare mai il seggiolino e il meccanismo di fissaggio: un intervento potrebbe avere conseguenze sulla sicurezza d'uso e invalidare la garanzia del prodotto.
- Si tenga conto del fatto che pedalare una bicicletta con a bordo un bambino è diverso da pedalare una bicicletta senza passeggeri: cambiano l'equilibrio, il modo di guidare e di frenare.
- Non lasciare mai il bambino sul seggiolino quando si smonta dalla bicicletta e la si lascia stare ferma.
- Non utilizzare mai il seggiolino in caso di danni o difetti visibili.

MANUTENZIONE

- Pulire regolarmente il seggiolino con acqua e sapone.
- Controllare regolarmente se tutte i punti di ancoraggio sono ben fissi alla struttura.
- In caso di incidente sostituire in ogni caso il seggiolino, anche se non ci sono danni visibili. Informare in questo caso il proprio fornitore.
- Nel caso in cui una parte del seggiolino sia difettosa o danneggiata, contattare il proprio fornitore per una consulenza o un'eventuale riparazione.



www.qibbel.com